



NEU:
Gepflegte Optik
durch integrierte
Verkabelung

Aluminium - Garagentor ROLENTO®

Rollladen | Raffstoren
Textiler Sonnenschutz
Garagentore





Qualität vom Werk bis zur Montage

ROMA steht für langfristige Qualität. Dieser Grundsatz beginnt bei der Verwendung hochwertiger Rohstoffe und Bauteile. Fortgesetzt wird er in der fachgerechten Montage durch einen geschulten Fachpartner. So haben Sie lange Zeit Freude an Ihrem Garagentor.

ROLENTO® – das neuartige Rolltor

Sie wünschen sich ein Tor, welches Komfort, Design und Funktionalität vereint?

Die zeitlos moderne Aluminium-Konstruktion von ROLENTO lässt sich in jeden Baustil integrieren und spart zusätzlich Platz vor und in der Garage.

Jedes ROMA-Garagentor wird individuell für Sie in Deutschland gefertigt. Ihr Tor passt deshalb genau in Ihre Garage und eventuelle Umbaumaßnahmen, die bei Standardtoren nötig gewesen wären, entfallen.

ROLENTO benötigt nur eine einfache 230 Volt-Steckdose und wird ab Werk steckerfertig geliefert. Ihr Fachpartner kann das Tor deshalb in der Regel an weniger als einem Tag montieren und in Betrieb nehmen.



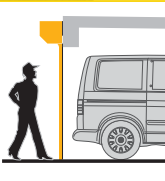

Platz an der Decke

In jeder Garage sammeln sich im Laufe der Zeit sperrige Gegenstände, die nicht täglich gebraucht werden. Diese lassen sich oft wunderbar an der Garagendecke verstauen. Mit ROLENTO bleibt die Decke frei und kann als Stauraum genutzt werden.

Einfach mehr Platz vor und in der Garage

ROLENTO bietet Ihnen in mehrfacher Hinsicht mehr Platz. Zum einen vor der Garage, da das Tor nicht ausschwingt, sondern auf und ab fährt.

Zudem gewinnen Sie Platz in der Garage. ROLENTO wickelt sich nämlich platzsparend in einen Kasten auf und die Garagendecke bleibt als Stauraum verfügbar. Je nach Bausituation kann ROLENTO vor der Garage, in der Garage oder in der Öffnung montiert werden.

Die platzsparenden Führungsschienen bieten maximale Durchfahrtsbreite. So wird das Einparken mit breiten Fahrzeugen deutlich angenehmer, als bei breiten Kipptor-Konstruktionen.

Schwinger:
Das Torblatt muss weit ausschlagen und benötigt viel Raum beim Öffnen und Schließen in und vor der Garage.

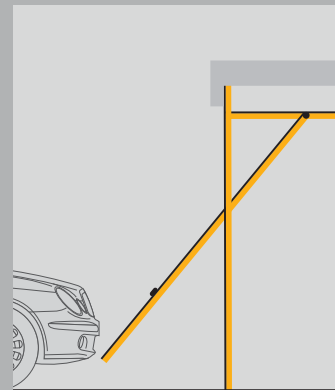

ROLENTO:
Das Torprofil wickelt sich platzsparend um eine Welle. Ideal bei kurzen Grundstückseinfahrten.

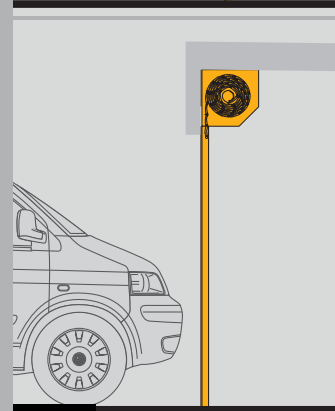

Vorher:

Die Konstruktion des alten Tors verringert die Durchfahrtsbreite um wertvolle Zentimeter.



Nachher:

Mit der platzsparenden ROLENTO-Führungsschiene gewinnen Sie Platz in der Durchfahrtsbreite.



Vorher - nachher: Das lässt sich sehen!

Aluminium gilt als besonders korrosionsbeständig. Diese Eigenschaft wird durch die Einbrennlackierung noch verstärkt. Für Sie heißt das: Auch nach mehreren Jahren ist Ihr Garagentor noch attraktiv.

Aluminium – der besondere Werkstoff

Die hochwertige Aluminium-Konstruktion von ROLENTO ist auf lange Lebensdauer ausgelegt. Das neuartige Rolltor erreicht durch patentierte Arretiertechnik eine hohe Windstabilität und schützt Ihre Fahrzeuge vor Witterungseinflüssen und Einbruchversuchen.

Auch von innen eine gepflegte Optik.



Eigenschaft	Werkstoff		
	Aluminium	Stahlblech	Holz
Geringer Pflegeaufwand	●●●	●●	●
Wenig Nachbehandlung	●●●	●●	●
Hohe Langlebigkeit	●●●	●●	●●
Hohe Korrosionsbeständigkeit	●●●	●	●● / ●
Hohe Servicefreundlichkeit	●●●	●●	●●

Die patentierte Panzerarretierung hält hohen Windbelastungen stand

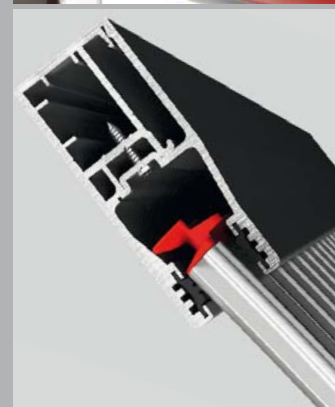

- erfüllt das Kriterium sehr gut
- erfüllt das Kriterium gut
- erfüllt das Kriterium nicht / wenig



Vorher



Nachher



Gestalten Sie Ihr Tor!

Sie haben die Wahl! Mit 12 Standard-Profilfarben und 52 optionale Folierungsfarben können Sie Ihr ROLENTO-Garagentor nach Wunsch gestalten.

Je nach Funktionswunsch und Geschmack können Sie zwischen unterschiedlichen Profiltypen wie z.B. der Lichfensterlamelle wählen (siehe Seite 15).

Bunt ist meine Lieblingsfarbe

Ihr Haus ist individuell wie Sie - und ROLENTO passt sich Ihren Wünschen an. Fünf Standardfarben und 330 Farben aus der ROMA ColorCollection stehen für Kästen und Führungsschienen zur Wahl.

Darüber hinaus bietet ROMA eine große Auswahl an Standard- und Sonderprofilfarben, die auch untereinander kombiniert werden können.

Die einbrennlackierte Oberfläche des doppelwandigen Panzers ist extrem widerstandsfähig und lichtecht um lange Zeit schön auszuschauen, ein nicht zu unterschätzender Vorteil.

Kombinieren Sie ROLENTO mit ROMA Rollläden und Raffstoren für ein sauberes Erscheinungsbild Ihres Hauses.

Individualisieren Sie Ihr Garagentor mit farbigen Lichtfensterlamellen und Designprofilen.

Setzen Sie Akzente durch farbige Profile

① Torprofil ALUMINO 77 ohne Rillen (optional)

② Torprofil ALUMINO 77 mit Rillen (Standard)





Das war gestern!

Aussteigen bei Regen und mühevoll das Tor öffnen? Langwierige Elektroinstallationen? Mit ROLENTO haben Sie den Komfort auf Ihrer Seite.

Komfort auf Knopfdruck

Das hat nur ROLENTO!

Durch das neuartige Gesamtkonzept bietet Ihnen ROLENTO eine einzigartig saubere Optik. Alle Kabel laufen unsichtbar in der Führungsschiene.

Zur Installation reicht eine 230 Volt-Steckdose aus. Ihr Fachpartner kann das Tor dann ohne zusätzlichen Elektriker anschließen.

In der neuen Steuerung ist auch eine Beleuchtung integriert. Diese zeigt bei eventuellen Störungen durch Blinkcodes an, welches Problem vorliegt.

Für mehr Komfort empfehlen wir die optionale Funkbedienung. So müssen Sie bei Regen nie wieder aussteigen um mühselig Ihr Tor zu öffnen.

Zusätzliche Schlüsseltaster oder Codeschalter sind anschließbar.

ROLENTO:
Kabel verlaufen in der Führungsschiene

Anderes System:
Kabel verlaufen außerhalb der Konstruktion

Codetaster:
Durch einen mehrstelligen Code öffnet sich Ihr Garagentor – ganz ohne Schlüssel.

Schlüsseltaster:
Auf Wunsch können Sie Haustüre und Garage mit dem gleichen Schlüssel öffnen.



Die Körperschalldämmung vermindert wirkungsvoll die Übertragung von Körperschall auf das Mauerwerk.

Kompatibel mit
 HomeLink®
(ab Version 7)





Wie bediene ich mein Tor bei Stromausfall?

Die optionale integrierte Notbedienung (INB) verläuft unsichtbar in der Führungsschiene. Bei Stromausfall lässt sich damit das Tor bequem durch eine Kurbel öffnen und schließen.

Mit Sicherheit die richtige Wahl

ROLENTO bietet Ihnen und Ihrer Familie Sicherheit in allen Bereichen. Die Hochschiebe-Sicherung Tore (HST) ist Standard und erschwert Einbruchsversuche.

Die komplette Technik ist sauber in Kasten und Führungsschienen verbaut. So besteht kein Verletzungsrisiko durch Einklemmen der Finger wie z.B. bei einem Schwingtor. Zudem stoppt das Tor dank der optischen Schalleiste, wenn es auf ein Hindernis trifft. Optional ist die Schalleiste auf Funkbasis erhältlich.

Hoher Einbruchschutz dank Hochschiebe-sicherung und patentierter Panzer-arretierung.

Saubere Optik mit drahtloser Schalleiste

Drahtgebundene Schalleiste



Technik, die überzeugt

Einsatzempfehlung

- Platz an der Garagendecke wird benötigt
- Kurze Grundstückseinfahrt, in der ein ausschwingendes Tor hinderlich wäre
- 230 Volt-Stromquelle ist vorhanden
- Hanglage der Garage, die mit einem schrägen Endstab ausgeglichen werden kann

Maße & Größen

Maximale Torgrößen



Kastengrößen

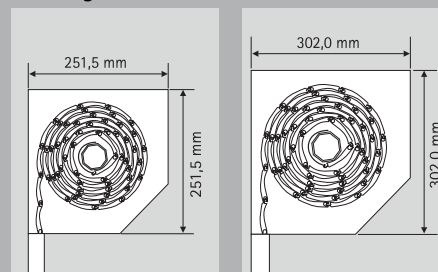

Die maximalen Breitenmaße sind abhängig von der Elementhöhe. Fragen Sie bitte Ihren ROMA-Torefachmann, welche Kastengröße für Sie richtig ist.

Führungsschienen

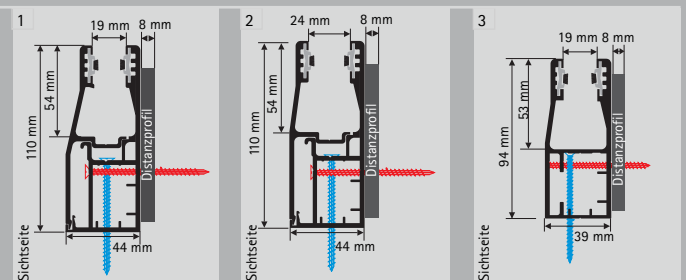

Führungsschiene
geteilt
110 x 44 mm
für ALUMINO® 55

Führungsschiene
geteilt
110 x 44 mm
für ALUMINO® 77

Führungsschiene
einteilig (optional)
94 x 39 mm
für ALUMINO® 55

Standardfarben für Kästen und Führungsschienen



Weiß

Grau

RT Silber

Beige

Dunkel-
braun

Sonderfarben* für Kästen und Führungsschienen



330 Farben aus der ROMA ColorCollection

Toreprofile

Die Aluminium-Profile sind doppelwandig und durch eine umweltfreundliche Schäumung äußerst stabil und langlebig.

Kombinieren Sie bei Ihrem Tor verschiedene Profil-Typen für eine individuelle Optik und Funktion.

Fragen Sie Ihren Fachbetrieb nach Originalmustern der Farben.



ALUMINO

- Aluminium doppelwandig
- Umweltfreundlich geschäumt
- 2 Größen lieferbar

Designprofil

- Aluminium doppelwandig
- stranggepresst

Rollgitter PROTEGO

- In drei Größen lieferbar



Lichtfensterlamelle

- Aluminium
- stranggepresst

Lüftungsprofil

- Aluminium doppelwandig
- stranggepresst

Standard-Profilfarben

ALUMINO® 55

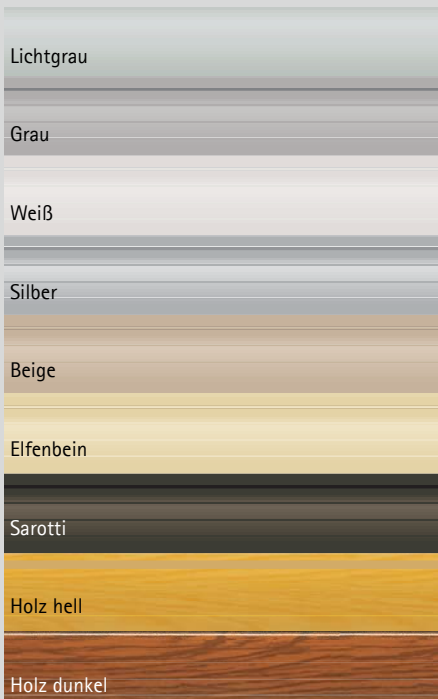

ALUMINO® 77

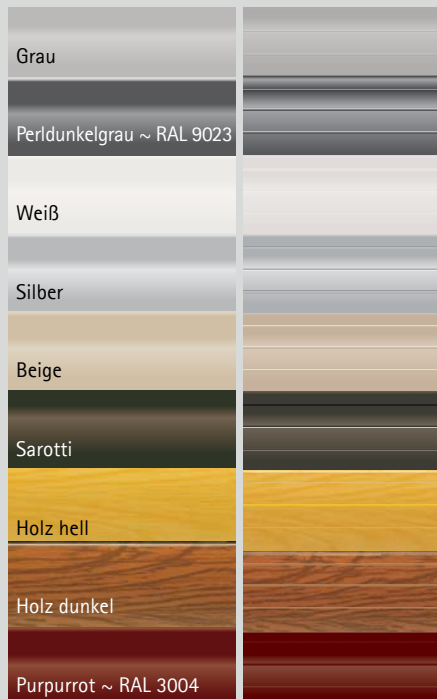

52 optionale Folierungs-farben bei ALUMINO® 77 außen möglich

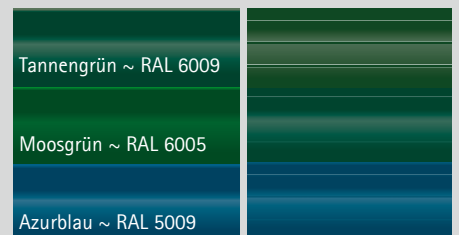



ROMA-Werk Burgau



Geschäftsbereich Garagentore

ROMA – Kompetenz in bestem Licht.

Für mehr Sicherheit und Wärmeschutz auf der Wetterseite Ihres Hauses, lassen sich ROMA-Rollladensysteme optisch passend mit jedem Raffstosystem kombinieren.

Die Produktpalette umfasst unterschiedlichste Sonnenschutzsysteme bis unter das Dach. Ob Neubau oder Renovierung – ROMA bietet für jeden Anspruch die passende Lösung.



Vorbaurollladen



Aufsatzrollladen



Sanierungsrollladen
TERMO



Schrägrollladen
TRENDO



Textiler Sonnenschutz



Dachfensterrollladen
WERSO, mit Jalousie-
funktion & Solarantrieb

ROMA bietet die ideale Beschattung für Privat- und Gewerbegebäude. Stets maßgefertigt aus hochwertigem Aluminium und mit serienmäßiger Motorbedienung.



Aluminium-Raffstore
Schienengeführtes
Fassadensystem



Aluminium-Raffstore
Seilgeführtes
Fassadensystem



Aluminium-Raffstore
Freitragendes
Fassadensystem

Made in Germany



www.roma.de