

○ ANGEBOT
○ BESTELLUNG

Innenjalousien

E-Mail: info@dantz-gmbh.de

Tel: 03342-38900

Fax: 03342-389011

Kundennummer:
 Firma:
 Kommission:
 Datum:

Jalousientyp	Bezeichnung	Lamelle	Oberkopf	Antrieb	Breite	Höhe	Fläche
11	Sylt	16	25x25	Schnur	270 - 2700	270 - 2300	6 m ²
12	Poel	16	25x25	Kette	270 - 2700	200 - 2300	6 m ²
13	Borkum	16	25x25	Motor	530 - 2700	200 - 3000	5,5 m ²
20	Malta Basic	25	25x25	Schnur	270 - 3300	200 - 3000	6 m ²
21	Elba	25	25x25	Schnur	270 - 3300	200 - 3000	6 m ²
23	Kreta	25	25x25	Kette	270 - 3300	200 - 3000	6 m ²
24	Rhodos	25	25x25	Motor	530 - 3300	200 - 3000	5,5 m ²

Träger

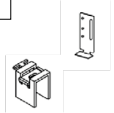
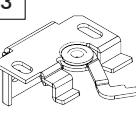
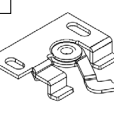
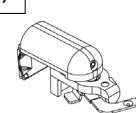
1 	3 
2 	7 
VERBUND	DECKE-WAND
DECKE	KLEMMTRÄGER

Seitenführung

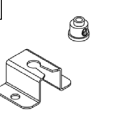
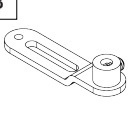
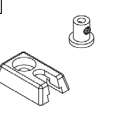
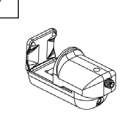
2 	3 
5 	7 
SPANSCHUH	SPANNBOCK
SPANNBOCK PLEXI	KLEMMTRÄGER

Position	Anzahl	Lamelle		Jalousie-Typ	Fertigmaße		Farbe			Antrieb							Träger	Seitenführung				
		16	25		Breite (cm)	Höhe (cm)	Lamelle	Endschiene	Oberkopf	Links (L) / Rechts (R)	Plexistab	Wendestab weiß	Kette		Verbund (Schnur/Wendestab seitlich)	Schnurschloss/Wendestab seitlich			Drehwendung	Motor		
1																						
2																						
3																						
4																						
5																						
6																						
7																						
8																						
9																						

Maßangaben sind in mm anzugeben. Bedienseiten von innen gesehen. Maßanfertigungen sind vom Umtausch ausgeschlossen. Die Bestellung erfolgt zu den Geschäfts- und Lieferbedingungen der Dantz Rolladenbau GmbH

Liefertermin:

Auftrag erteilt durch:

DRUCKFEHLER UND ÄNDERUNGEN VORBEHALTEN! AUFPREISE BEACHTEN!