

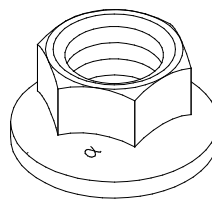

PAOLO ASTORI s.r.l.
via Mirabella 9-MAGGIATE SUP.
I 28013-GATTICO (NO)

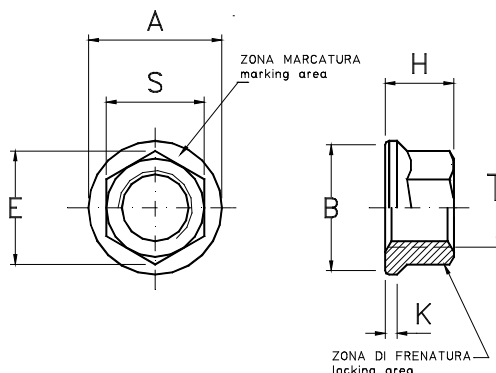

DS10
DS11



dimensioni in mm. dimensions in mm.

codice dimensioni dimensions code	filettatura T thread T	A max.	B min.	E min.	H max.	K min.	S h13	mass kg x 1000
03	M3x0,5 4H-6H	6,0	4,9	4,4	3,0	0,5	4	0,28
04	M4x0,7 4H-6H	8,0	6,5	5,5	4,0	0,6	5	0,50
05	M5x0,8 4H-6H	9,2	8,0	6,7	5,0	0,6	6	0,80
06	M6x1 4H-5H	10,5	9,4	7,8	5,4	0,9	7	1,15
07	M7x1 4H-5H	12,6	11,3	8,9	6,2	1,0	8	1,7
08F	M8x1 4H-5H	13,6	12,3	11,1	7,2	1,1	10	3,1
08	M8x1,25 4H-5H	13,6	12,3	11,1	7,2	1,1	10	3,1
09F	M9x1 4H-5H	16,6	15,2	13,3	8,5	1,3	12	5,0
09	M9x1,25 4H-5H	16,6	15,2	13,3	8,5	1,3	12	5,0
10x1	M10x1 4H-5H	16,6	15,2	13,3	8,5	1,3	12	4,5
10F	M10x1,25 4H-5H	16,6	15,2	13,3	9,0	1,3	12	4,5
10	M10x1,5 4H-5H	16,6	15,2	13,3	9,0	1,3	12	4,5
11x1	M11x1 4H-5H	19,8	18,2	15,5	10,8	2,0	14	10,5
12x1	M12x1 4H-5H	19,8	18,2	15,5	10,8	2,0	14	10,2
12F	M12 x 1,25 4H-5H	19,8	18,2	15,5	10,8	2,0	14	10,2
12	M12x1,5 4H-5H	19,8	18,2	15,5	10,8	2,0	14	10,2
12x1,75	M12x1,75 4H-5H	19,8	18,2	15,5	10,8	2,0	14	10,2
14x1	M14x1 4H-5H	23,0	21,8	17,8	12,0	2,0	16	11,8
14F	M14x1,25 4H-5H	23,0	21,8	17,8	12,0	2,0	16	11,8
14	M14x1,5 4H-5H	23,0	21,8	17,8	12,0	2,0	16	11,8
14x2	M14x2 4H-5H	23,0	21,8	17,8	12,0	2,0	16	11,8
16	M16X1,5 4H-5H	26,0	25,3	21,1	13,5	2,2	19,0	T.B.A-
18	M18X1,5 4H-5H	29,0	28,3	24,5	15,0	2,2	22,0	

codice materiali	materiale	finitura	durezza HR _C	classe resistenza	classe temperatura
DS10L	W1.7220.4 acciaio- 35CrMo4	cadmiatura+MoS ₂	44 max.	1100 MPa	235°C
DS10C		cadmiatura			
DS11X	W1.4944.4 lega A286	passivazione	28 min.		650°C
DS11L		passivazione+MoS ₂ + punto verde			425°C
DS11A		argentatura		650°C	

FILETTO: profilo secondo ISO 5855.
MARCATURA:simbolo α del costruttore
NORMA di costruzione e controllo : LN65016

DESIGNAZIONE ASTORI:codice materiali-codice
dimensioni.
VARIAZIONI: per dadi con filettatura sinistra
aggiungere S al codice dimensioni

**DADO AUTOFRENANTE
ESAGONO RIDOTTO.**

DS10
DS11